

記事	改訂事項	年月日	印
△×			
△×			

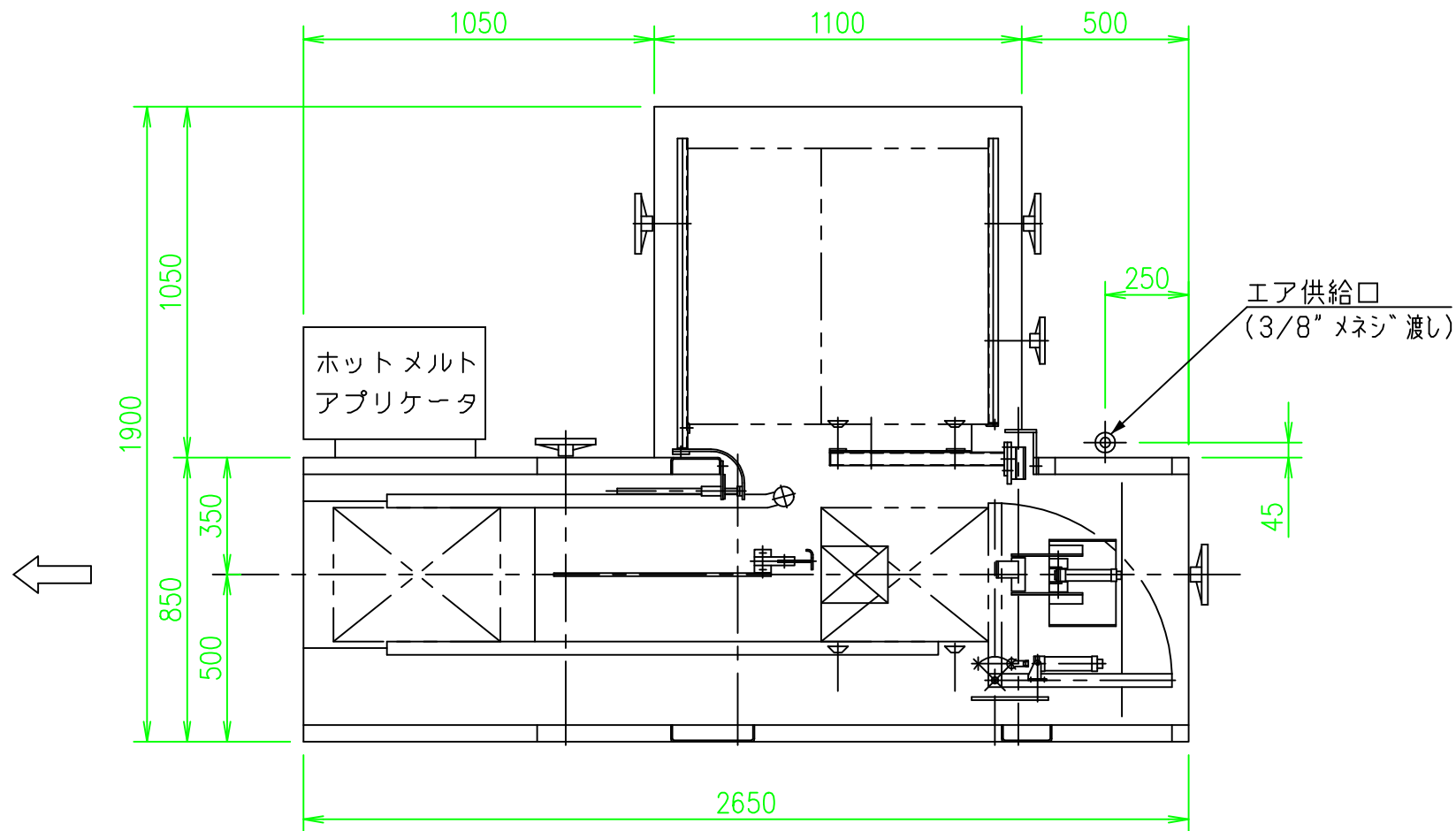

主仕様

型式	CF-Gh1A-305	適用ケース	A-1式 ダンボール
能力	MAX. 600ケース/時	L	: 200~500mm
電力	三相200V, 50/60Hz, 5.8kVA	W	: 170~400
エア	0.5MPa, 350L/min(ANR)	H	: 100~400
サイズ変更	ハンドル及びノブ調整	塗装色	弊社標準色(S1-1031)
封函方法	ケース底面の前後内フラップにホットメルト各4条		
封函材料	ホットメルトグルー		
特記	マガジン積載枚数は、シングルカートン(シート厚10mm)時80枚とします		
	最終1ケース残ります		
	ケースサイズの組合せ及び材質によっては標準外仕様になります		

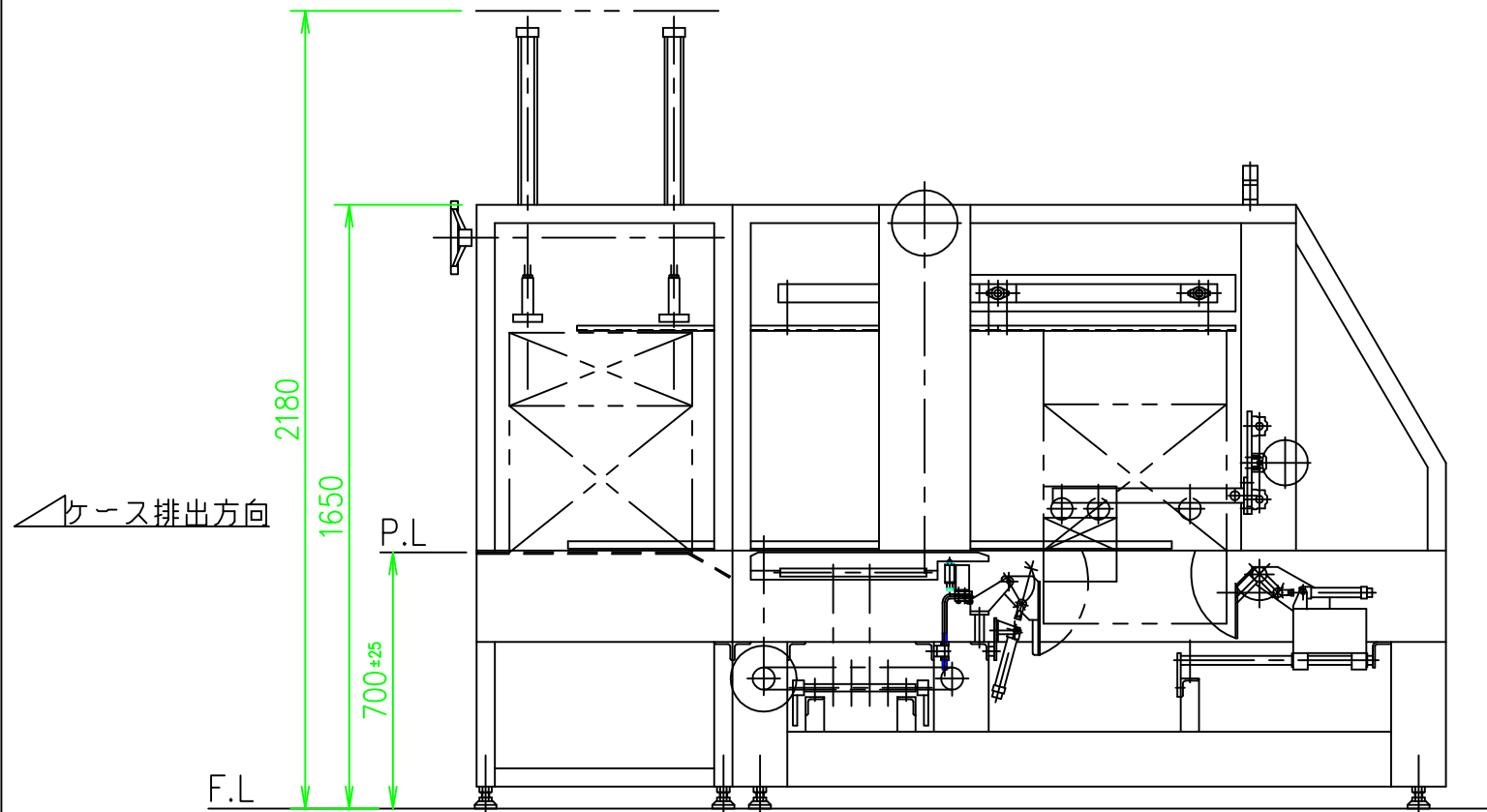

ケース印刷方向

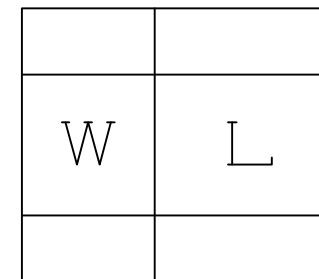

フェニックス全自動製函機 CF-Gh1A-305		昭和フェニックス工業株式会社	
外観図		ファイル No. S01-002	製番 作成
承認		図面番号	
担当		S01-002	
製図			